

DACIA DUSTER



ZA NAS, ZA PRAVE LJUDE

Potpuno novi Dacia Duster ide korak dalje: sada je robusniji, još spremniji za prirodu i nudi više tehnologije kako unutra tako i spolja. Omogućava vam da stignete gde god poželite zahvaljujući vrhunskoj povezanosti, pogonu na sva četiri točka, i novoj opremi. Nova hibridna verzija je sada ekološki efikasnija nego ikada pre.



**POTPUNO HIBRIDNI
MOTOR OD 140 KS**

**4X4 VERZIJA SA NOVIM
BIRAČEM REŽIMA**

**10" EKRAN OSETLJIV
NA DODIR**

**MOGUĆNOST
DODAVANJA DO 8
YOUCLIP DODATAKA**

INTERAKTIVNI SADRŽAJ

01. DIZAJN

**02. ZADOVOLJSTVO U
VOŽNJI**

03. POVEZANOST

04. PROSTRANOST

**05. SISTEMI ZA
POMOĆ U VOŽNJI**

**06. POSEBNE TEHNIČKE
KARAKTERISTIKE**

REDIZAJNIRANI LEGENDARNI SUV

Dacia Duster nastavlja svoju uspešnu priču i dopunjuje svoju svestranost legendarnim dizajnom i odličnim terenskim sposobnostima. Njegovi Starkle® bočni štitnici i blatobrani pokazuju njegovu moćnu prirodu SUV-a.

Ekstremno praktičan za sve sve vaše avanture, on dolazi i sa modularnim krovnim nosačima.



Svetlosni potpis u obliku slova Y



NOVO ISKUSTVO ENTERIJERA

U enterijeru svoje perjanice Dacia se fokusirala na ergonomičnost, dizajn i vaše blagostanje dok ste u vozilu. Vozač na raspolaganju ima pažljivo orijentisan centralni ekran od 10" za lakoću pristupa, a digitalna kontrolna tabla od 7" drži podatke o vožnji na vidiku.



Novi dizajn volana čini vožnju udobnijom i ulazak u vozilo pristupačnijim. Što se stila tiče, nova grafika farova u obliku slova Y takođe je prisutna i na naslonima za ruke na panelima vrata i iznad otvora za ventilaciju, u nijansi Copper Brown u Extreme verziji.



Extreme verzija dolazi sa perivim MicroCloud presvlakama od tkanine presvučene plastikom

ZATRAŽITE PONUDU

SADRŽAJ 

DOSTUPAN I KAO HIBRID

Po prvi put, novi Dacia Duster opremljen je potpuno hibridnim motorom od 140 KS. Uživajte u dinamičnijoj verziji bez stresa oko punjenja. Do 80% gradske vožnje moććete da obavite u potpuno električnom režimu i smanjite vašu potrošnju goriva i do 40%*. Ovaj hibridni motor uparen je sa inovativnim automatskim menjačem bez kvačila koji vožnju čini još udobnijom.



Novi Duster je takođe dostupan sa dvogorivnim pogonom ECO-G 100, koji radi na benzin i na TNG, kao i sa benzinskim motorom TCe 130 u verzijama 4x2 i 4x4 podržanim blagim hibridnim sistemom radi optimizacije potrošnje goriva u energetski najintenzivnijim fazama vožnje.

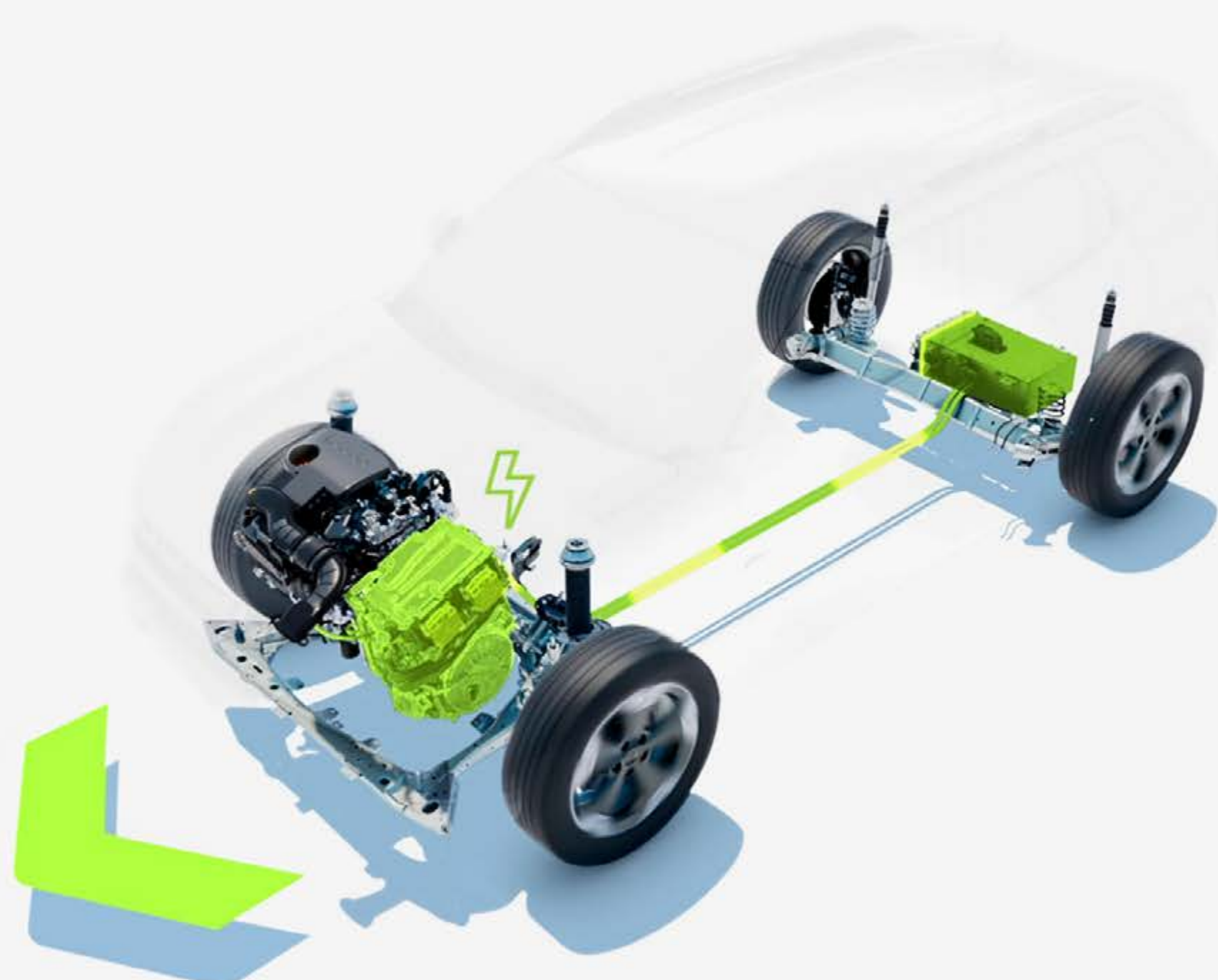

Baterija se puni tokom kočenja i usporavanja.

* Vožnja u urbanim sredinama, u poređenju sa ekvivalentnim motorom sa unutrašnjim sagorevanjem.

PRAVO TERENSKO VOZILO

U verziji sa pogonom 4x4, Novi Duster će vam omogućiti da se momentalno prilagodite svakoj situaciji zahvaljujući novom izboru režima vožnje! Sa visokim klirensom do čak 217 mm, uglom pristupa do 31° za osvajanje uzbrdica u pogonu 4x4, Starkle® materijalima otpornim na grebanje: Novi Duster zadržava svoje izvanredne terenske sposobnosti i ostaje veran svom DNK terenca.



Uvek možete kontrolisati ugao svog vozila putem menija "svi terenski podaci" na 10" centralnom ekranu osetljivom na dodir i putem direktnog pristupa kameri sa više prikaza.



Ekran osetljiv na dodir prikazuje korisne informacije: uglove nagiba i raspodelu snage po osovini



Dugme za odabir režima vožnje

ZATRAŽITE PONUDU

SADRŽAJ 

DIGITALNIJI I POVEZANIJI PUTNIČKI PROSTOR

Uživajte u bežičnom povezivanju pametnog telefona pomoću Android Auto™ i Apple CarPlay™* kako bi vam putovanja bila lakša. Takođe možete uživati u novom 3D zvučnom sistemu koji je razvijen od strane Arkamys® sa 6 zvučnika koji će izvući najbolje iz vaših omiljenih pesama.



Duster, u okviru nivoa opreme Essential, dolazi sa multimedijalnim sistemom koji možete kontrolisati putem pametnog telefona. Ovaj multimedijalni sistem obuhvata: digitalni radio, 4 zvučnika, Bluetooth®, kontrole na volanu i prepoznavanje glasa. Da biste otišli korak dalje, preuzmite novu Media Control aplikaciju za pametni telefon.



*Android Auto™ je zaštitni znak kompanije Google Inc. Apple CarPlay™ je zaštitni znak kompanije Apple Inc.

ZATRAŽITE PONUDU

SADRŽAJ 

NOVI YOUCLIP SISTEM KAČENJA

Sa YouClip sistemom, dobijate najpametniji višenamenski sistem kačenja kako biste organizovali unutrašnjost sa širokim spektrom dodataka razvijenih za YouClip sistem. Ovi dodaci se lako mogu zakačiti na 4 do 6 tačaka za pričvršćivanje, koje su raspoređene na dobro odabranim mestima u automobilu, uključujući i prtljažnik. Dve dodatne tačke iza naslona za glavu, dostupne kao dodatna oprema, proširuju mogućnosti i daju vam maksimalno 8 YouClip tačaka. Ove dodatne tačke su savršena mesta za vaše tablete ili telefone, sa našim držačem za tablet ili indukcionim punjačem za pametne telefone. Za još više udobnosti, inovativni 3-u-1 YouClip dodatak kombinuje držač za čaše, lampu i kuku, koji se mogu odvojiti i koristiti zasebno gde god je to potrebno.



YouClip asortiman nudi nekoliko drugih novih dodataka, uključujući YouClip držač za pametni telefon ili YouClip torbu, praktične za organizovanje aktivnosti u vozilu.



YouClip - kuka



YouClip - držač za tablet

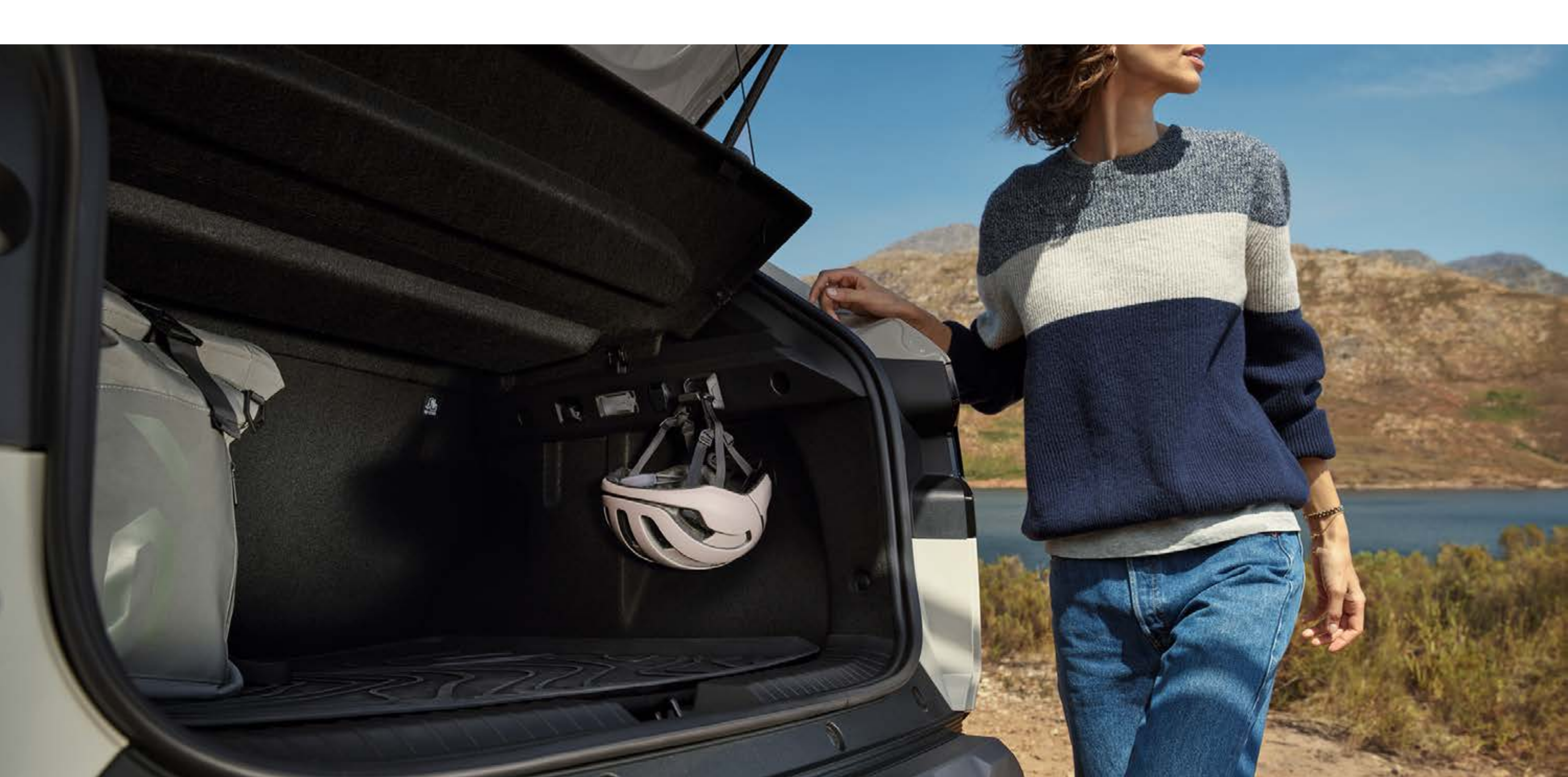

YouClip – kuka u prtljažnom prostoru

REŠENJE ZA SVE VAŠE PROSTORNE ZAHTEVE

Uživajte u prostranoj unutrašnjosti, pametno dizajniranoj za vašu udobnost i udobnost vaših saputnika. Kakvi god da su vaši zahtevi, njegov modularni dizajn čini Duster savršeno svestranim.

Izdašna prostrana unutrašnjost nudi dosta mesta za noge na zadnjoj klupi, prtljažnik sa maksimalnim kapacitetom od 517 litara (po VDA metodi) i ravan pod.



Duster nudi još više prostora za odlaganje sa podesivim krovnim nosačima koji su jednostavni za korišćenje i savršeno prilagodljivi.

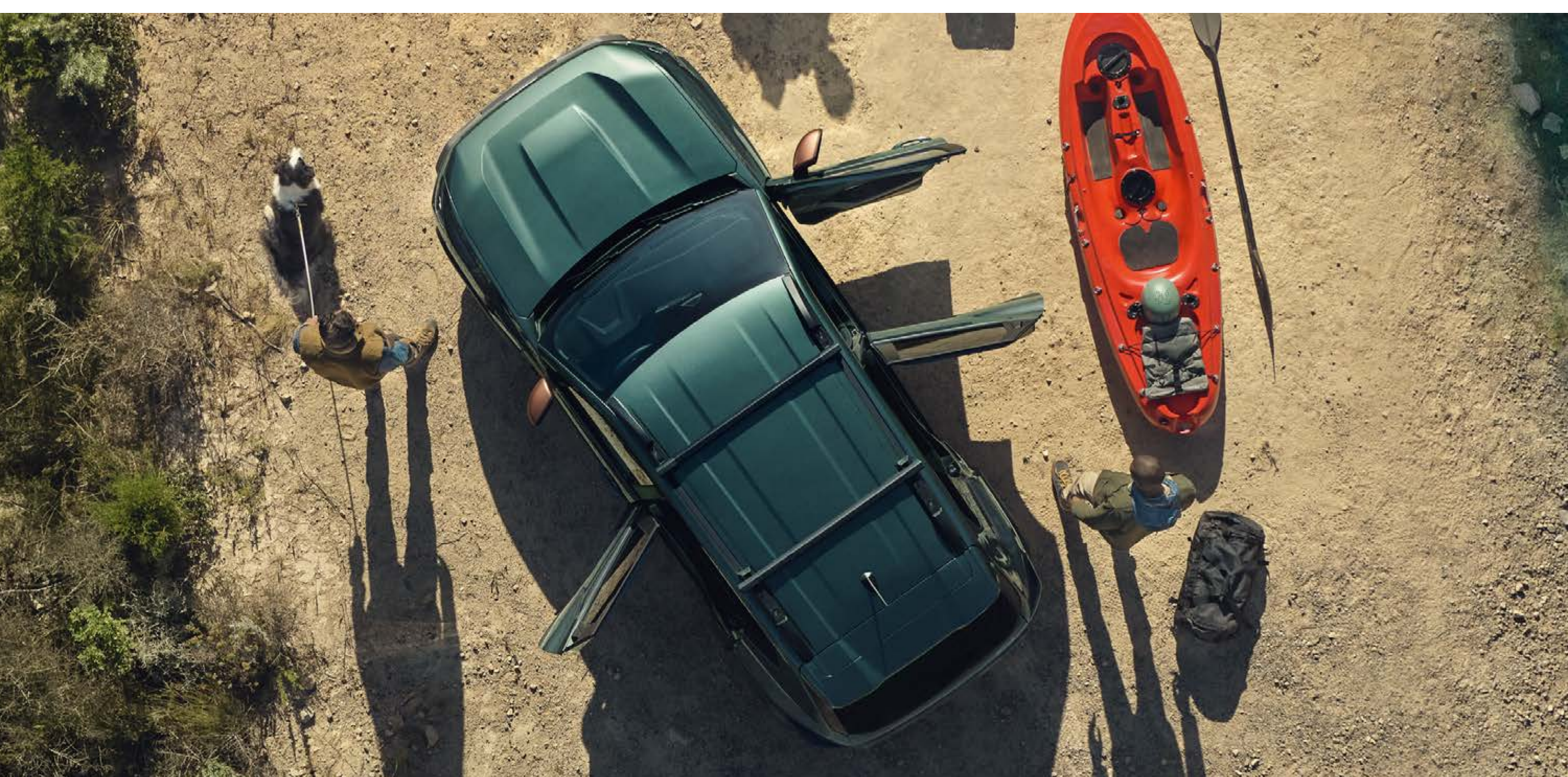

NOVE PERSPEKTIVE U PRIRODI SA InNature KOLEKCIJOM

Putovanje postaje jedinstveno iskustvo sa novim Dusterom. Uživajte u udobnim noćima u prirodi sa Sleep Pack opremom iz InNature asortimana dodataka i njegovim prenosivim duplim krevetom, dužine 1,90 m i širine 1,30 m. Jedna osoba ga može postaviti za manje od dva minuta, a dolazi sa sklopivim stolom pozadi za doručkovanje, kao i velikim prostorom za skladištenje od 160 litara u hibridnoj verziji i 175 litara za ostale verzije.



Ne zaboravite roletne za zamračivanje koje se prodaju kao dodatna oprema a služe za blokiranje svetlosti i odsjaja.

Kako bi dobili komforniji kamperski prostor, Dacia šatorski dodatak za hečbek povezuje se sa vašim Dusterom kada je prtljažnik otvoren, stvarajući 10 m² zaštićenog prostora za spavanje za do još 3 osobe na zadnjem delu vozila.

Biti slobodan takođe znači da možete poneti sa sobom sve što vam je potrebno. Izaberite ekskluzivni Dacia InNature krovni nosač koji se lako pričvršćuje na modularni krovni nosač u poprečnom položaju, ili na poprečne šipke koje su pordaju zasebno i prihvataju teret do 80 kg.



Neprozirne roletne za zamračivanje



Dacia šatorski dodatak (do 3 osobe u spavaćem delu)



Krovni nosač

ZATRAŽITE PONUDU

SADRŽAJ 

VOZITE POTPUNO SIGURNO

Kako bi oprema koja je već aktuelna bila upotpunjena, radi vaše sigurnost i udobnost u vožnji, novi Dacia Duster je opremljen sistemima za pomoć u vožnji nove generacije. Pomoću dugmeta My Safety možete isključiti neke od ovih sistema u bilo kom trenutku. Svako putovanje sa Daciom je potpuno bezbrižno iskustvo.

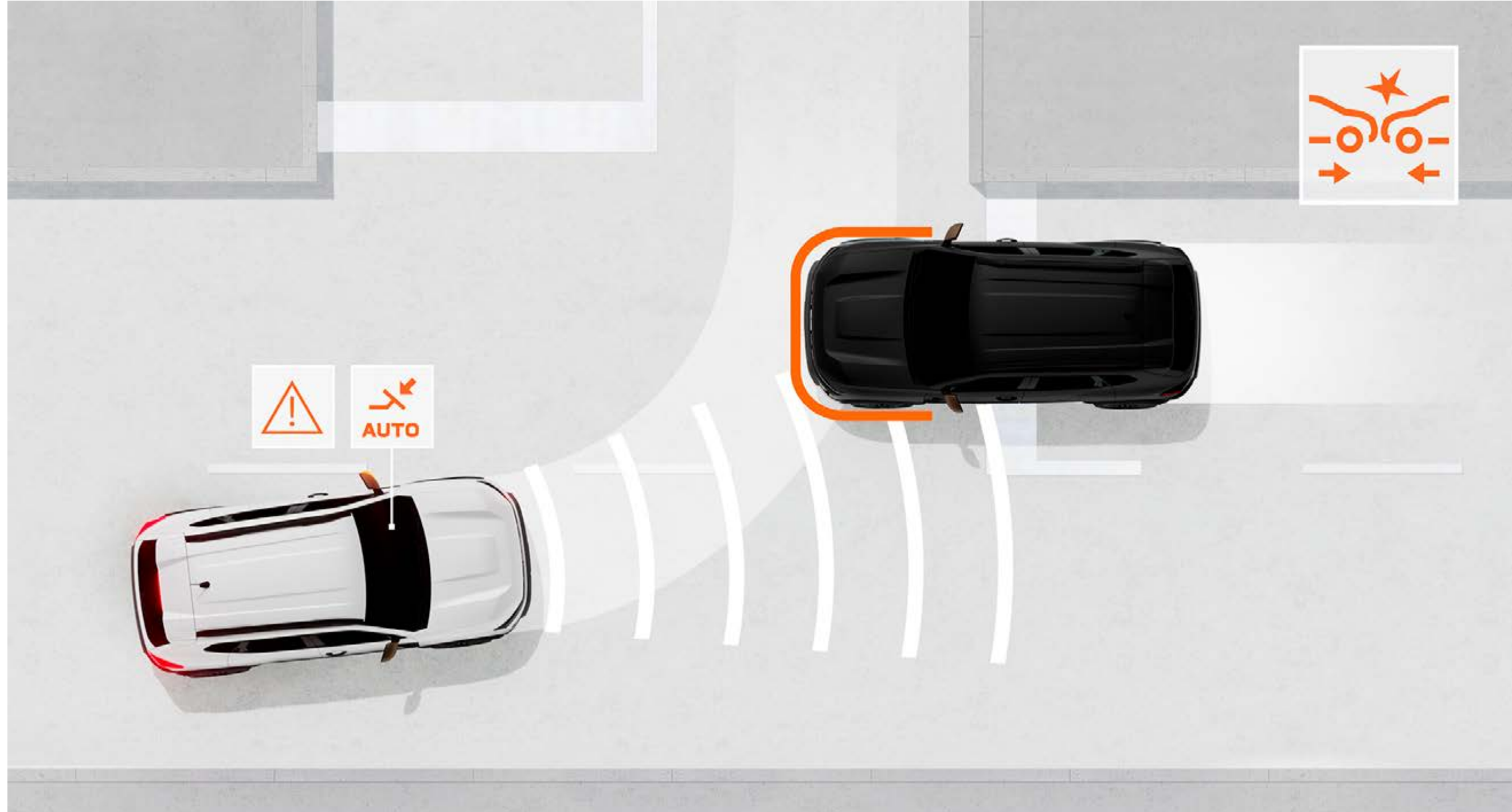

AKTIVNO KOČENJE U HITNIM SITUACIJAMA (AEB)

Ovaj sistem sprečava rizik od čeonog sudara sa drugim vozilima, pešacima ili biciklistima napred i na raskrsnicama. Upozorava vozača i može automatski da zakoči vozilo ukoliko je potrebno.

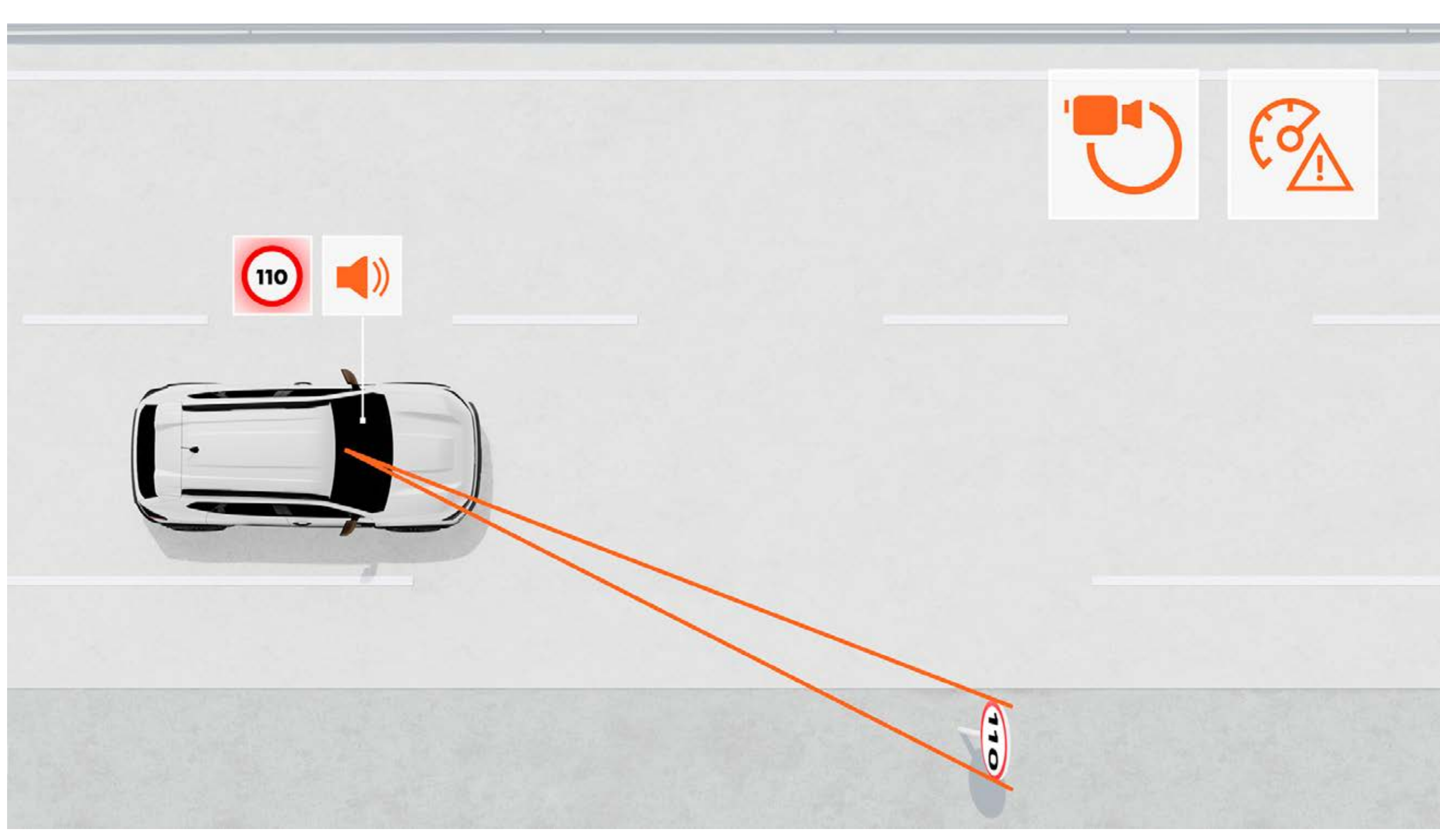

PREPOZNAVANJE SAOBRAĆAJNIH ZNAKOVA SA UPOZORENJE NA BRZINU

Ovaj sistem pruža pouzdanu indicaciju maksimalne brzine na putu u realnom vremenu i upozorava vozača ako prekorači ograničenje brzine vizuelnim i zvučnim signalima (koji se mogu onemogućiti).

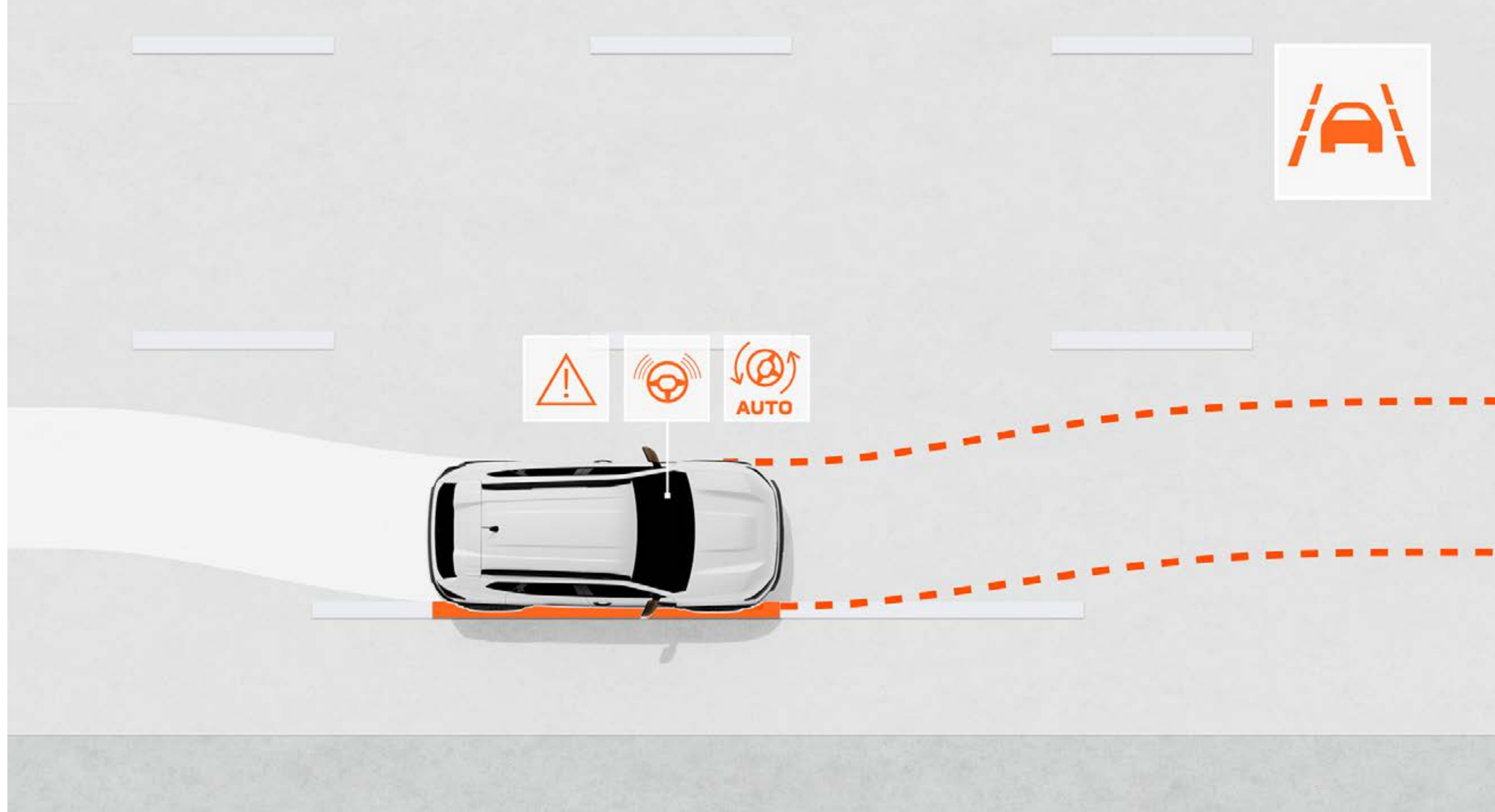

SISTEM ZA ZADRŽAVANJE VOZILA U SAOBRAĆAJNOJ TRACI

Ovaj sistem prati putanju vozila u njegovoj traci i upozorava vozača ako nenamerno pređe belu liniju. Ako je potrebno, može takođe ispraviti putanju vozila automatskim upravljanjem.

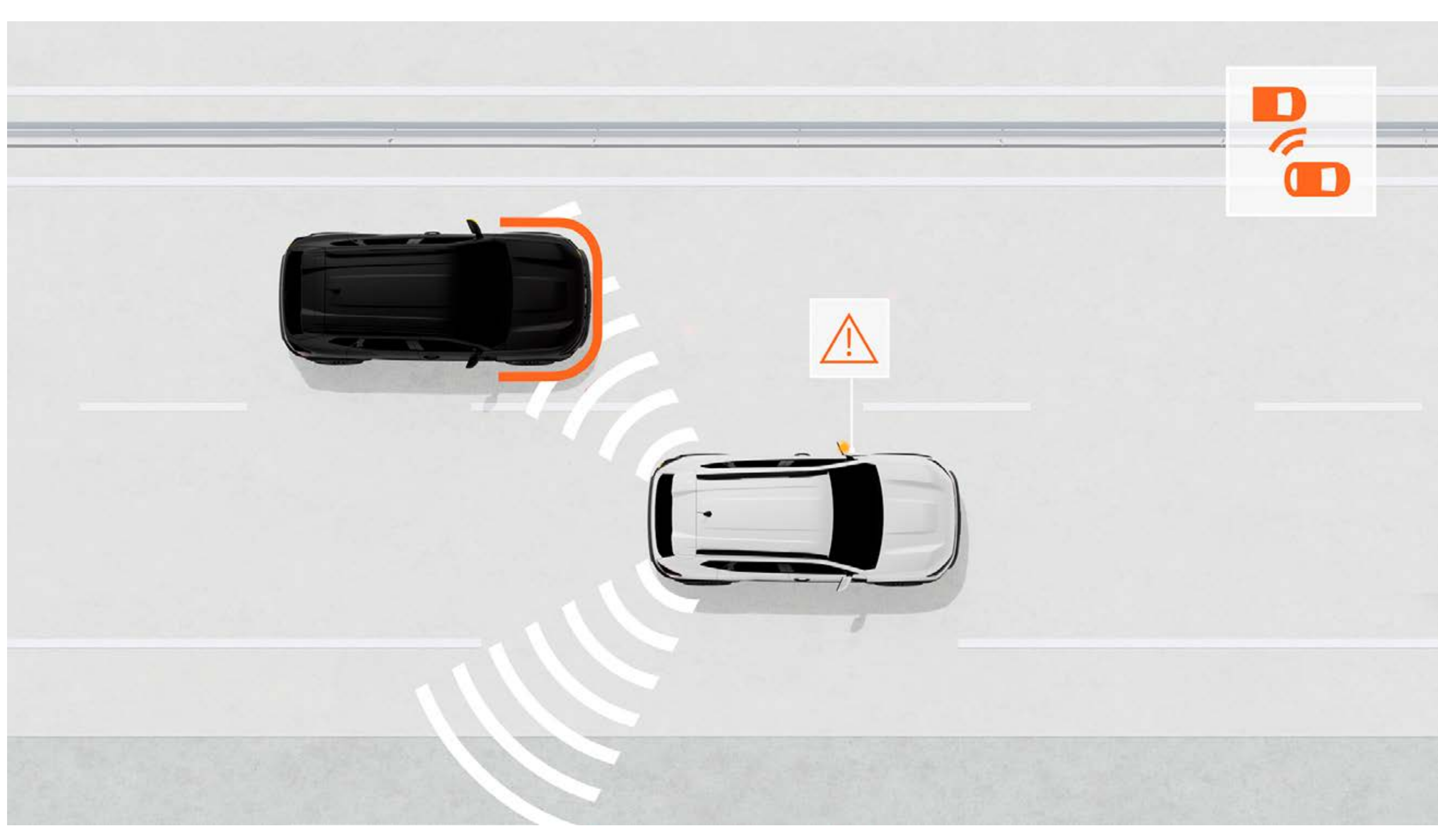

UPOZORENJE NA MRTVI UGAO

Ovaj sistem prati vozačeve zone ograničene vidljivosti i upozorava ga vizuelnim signalom ako se drugo vozilo ili učesnik u saobraćaju nalazi u tom području, omogućavajući mu da sigurno promeni traku.



KONTROLA BRZINE PRI SPUŠTANJU

Na strmim nizbrdicama, ovaj sistem ograničava brzinu vozila bez potrebe za korišćenjem pedale kočnice.

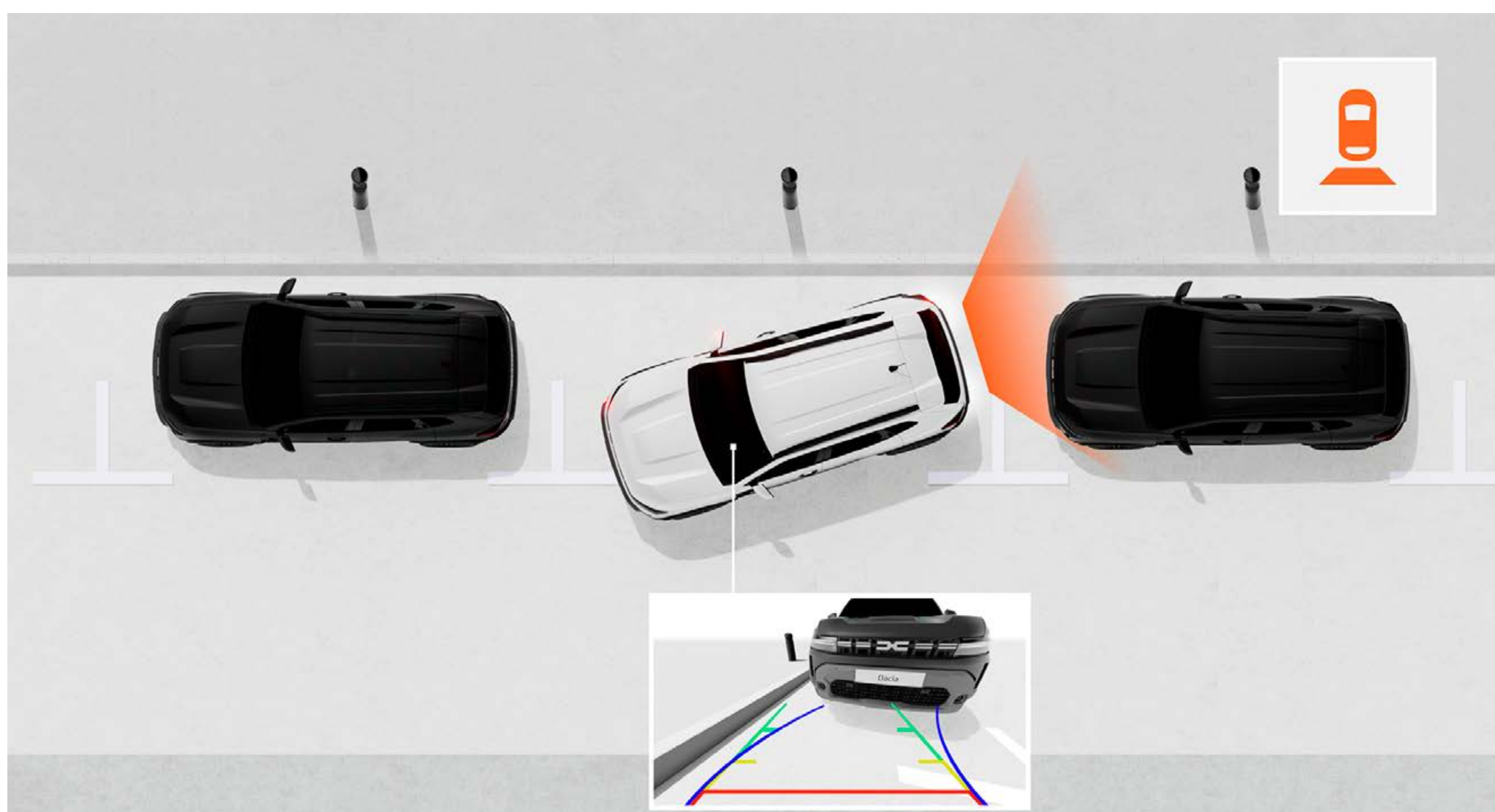

KAMERA SA PRIKAZOM IZ VIŠE UGLOVA

Ova kamera vam pruža više očiju! Pruža prednje, zadnje i bočne prikaze, pomažući vam da otkrijete rupe, kamenje ili prepreke koje nisu uvek lako vidljive, i čini vožnju lakšom za vas.

SAZNAJTE VIŠE O OPREMI

PALETA BOJA

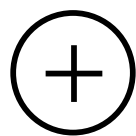

PAKETI OPREME

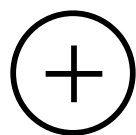

DODATNA OPREMA

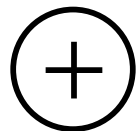



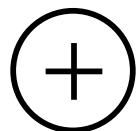

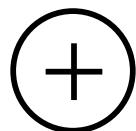

MOTORI



DIMENZIJE

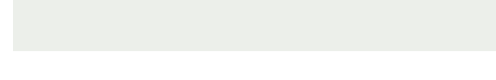

PALETA BOJA

 BELA SANDSTONE	 LICHEN KHAKI	 TERRACOTA BRAON	 LEDENO BELA	 SIVA SCHISTE
 BISERNO CRNA	 OXIDE ZELENA			



BELA SANDSTONE⁽¹⁾



LICHEN KHAKI⁽²⁾⁽³⁾



TERRACOTA BRAON⁽¹⁾



LEDENO BELA⁽²⁾⁽³⁾



SIVA SCHISTE⁽¹⁾⁽³⁾



BISERNO CRNA⁽¹⁾



ZELENA OXIDE⁽¹⁾

(1) Metalik boja (2) Nemetalik boja. (3) jedine boje dostupne za verziju Essential.
Fotografije su simbolične i neobavezujuće.

ZATRAŽITE PONUDU

PAKETI OPREME

ESSENTIAL



SERIJSKA OPREMA

SIGURNOST I POMOĆ U VOŽNJI

- Sistem pomoći pri naglom kočenju (AFU)
- Sistem za održavanje vozila u saobraćajnoj traci (LKA)
- Sistem protiv blokiranja točkova (ABS)
- Sistem za pomoć pri vožnji uzbrdo (HSA)
- Sistem za kontrolu stabilnosti (ESP)
- Sistem za hitne pozive
- Sistem za upozorenje na umor vozača
- Sistem za upozorenje na mogućnost od čeonog sudara
- Sistem automatskog kočenja u slučaju nužde sa prepoznavanjem pešaka i biciklista
- Bočni vazdušni jastuci i vazdušne zavese
- Prednji vazdušni jastuk za vozača i suvozača
- Automatsko aktiviranje lampica upozorenja u slučaju sudara ili naglog kočenja
- Mogućnost deaktiviranja vazdušnog jastuka za suvozača
- Tempomat i limiter brzine
- Daljinsko centralno zaključavanje
- Sigurnosni pojasevi podesivi po visini
- Sigurnosni pojasevi sa zatezačem i limiterom sile
- Svetlo za vožnju unazad
- Indirektni sistem nadzora pritiska u pneumaticima
- Automatsko uključivanje svetala
- Zaštita kočnica od stranih čestica
- Treće kočiono svetlo
- Upozorenje za nezakopčane sigurnosne pojaseve (na svim sedištima)
- Tritačkovni središnji sigurnosni pojas pozadi
- ISOFIX sistem za pričvršćivanje dečijih sedišta pozadi
- Mogućnost deaktiviranja vazdušnog jastuka za suvozača

- Filter tvrdih čestica
- Funkcija ECO vožnje
- Indikator promene stepena prenosa
- Zadnji parking senzor

UDOBNOST

- Ručni klima uređaj
- Grejano zadnje staklo
- Električno podesivi i grejani spoljašnji retrovizori
- Električno podizanje prednjih stakala
- Ručno podizanje zadnjih stakala
- Vozačevo sedište podesivo po visini
- Preklopiva zadnja klupa u razmeri 1/3 - 2/3
- Bočni pokazivači smera na spoljašnjim retrovizorima
- Nasloni za glavu na svim sedištima
- Upravljač podesiv po visini i dubini
- Niska centralna konzola sa prostorom za odlaganjem

DIZAJN

- Krovni nosači u crnoj boji
- Tepih u prtljažnom prostoru
- Krov u boji karoserije
- ECO LED prednja svetla u Y-obliku
- Ključ sa dugmetom za otključavanje
- Upravljač od veštačke kože
- Spoljašnji retrovizori u crnoj boji
- Spoljašnje ručice u crnoj boji
- Čelični naplatci 16" sa ukrasnim poklopcima
- Branici u boji karoserije
- LED dnevna svetla sa potpisom DACIA

MULTIMEDIJA

- 3,5" informacioni ekran između merača
- Radio Media Control
- Mogućnost povezivanje putem 4G mreže

DODACI

- Komplet za popravku pneumatika

EXPRESSION



SERIJSKA OPREMA EXPRESSION = ESSENTIAL+

SIGURNOST I POMOĆ U VOŽNJI

- Sistem protiv proklizavanja točkova
- Kamera za vožnju unazad

MULTIMEDIJA

- Multimedia MEDIA DISPLAY sa 10" ekranom osetljivim na dodir sa funkcijama DAB
- Bluetooth, USB i AUX sa 4 zvučnika
- 7" TFT informacioni ekran između merača

UDOBNOST

- Brisači sa senzorom za kišu
- Električno podizanje zadnjih stakala
- Centralna konzola sa naslonom za ruke i prostorom za odlaganje

DIZAJN

- Spoljašnji retrovizori u sivoj boji
- Aluminijski 17" naplatci TERGANA sa dijamantskim sjajem

EXTREME



GLAVNA OPREMA EXTREME = EXPRESSION+

SIGURNOST I POMOĆ U VOŽNJI

- Svetla za maglu napred
- Automatsko uključivanje dugih/ kratkih svetala

UDOBNOST

- Automatski klima uređaj sa senzorom temperature
- Električno preklopljivi spoljašnji retrovizori
- Vozačevo sedište sa lumbalnom podrškom
- 12V utičnica napred i pozadi
- Keyless kartica "DACIA"
- YouClip 3u1 kutija

DIZAJN

- Modularni krovni nosači sa detaljima u boji bakra
- Dodatno zatamnjena zadnja stakla
- Spoljašnji retrovizori u boji bakra
- Spoljašnje ručice u boji karoserije
- Aluminijski 17" naplatci TERGANA sa polu-dijamantskim sjajem
- Okvir ventilacionih otvora u obliku "Y" sa detaljima u boji bakra
- Bočni paneli u obliku slova "Y" u boji Lichen Kaki

POGLEDAJTE CELOKUPNU SERIJSKU I OPCIONU OPREMU

SADRŽAJ 

DODATNA OPREMA



BOČNI PRAGOVI

Obavezni dodatak za naglašavanje 4x4 stila vašeg vozila. Omogućavaju lakši ulazak u vozilo i pristup teretu na krovu. Takođe štite karoseriju od manjih svakodnevnih udaraca.



SHARK ANTENA

Dodajte elegantan detalj vašem automobilu sa antenom u obliku peraja ajkule, koja se besprekorno uklapa u linije vašeg vozila.



KUKA ZA VUČU KOJA SE SKIDA BEZ ALATA

Vučenje ili prenošenje bicikala, prikolice, čamca ili nosača za kanu je potpuno sigurno sa ovom kukom razvijenom od strane kompanije Dacia. Zahvaljujući kuglastom zglobu koji se lako uklanja bez alata, estetski izgled vašeg vozila ostaje nenarušen.



NOSAČ ZA BICIKLE

Brzo se pričvršćuje na kuku za vuču, bez podešavanja, pružajući najsigurniji i najpraktičniji način za transport do tri bicikla. Praktičan sa funkcijom naginganja za zadržavanje pristupa prtljažniku čak i kada su bicikli postavljeni.



POPREČNI KROVNI NOSAČI⁽¹⁾

Idealni za montiranje nosača za bicikle, nosača za skije ili krovni kofer, čime se povećava prtljažni prostor vašeg vozila⁽²⁾. Zahvaljujući inovativnom sistemu za pričvršćivanje Quickfix, brzo se i lako instaliraju na uzdužne šipke bez potrebe za alatima.



GUMENE PATOSNICE

Gumene patosnice sa Dacia reljefnom šarom i povišenim ivicama, napravljene su od 20% recikliranog materijala. Pružaju dodatnu zaštitu za vaše vozilo i dodaju osećaj elegancije i modernosti.



PREMIJUM TEKSTILNE PATOSNICE

Dodajte dodatni nivo zaštite vašem vozilu sa ovim patosnicama sa Dacia logotipom, krojenim da savršeno odgovaraju vašem Dusteru. Napravljene su od kvalitetnog materijala, praktične su i jednostavne za održavanje.

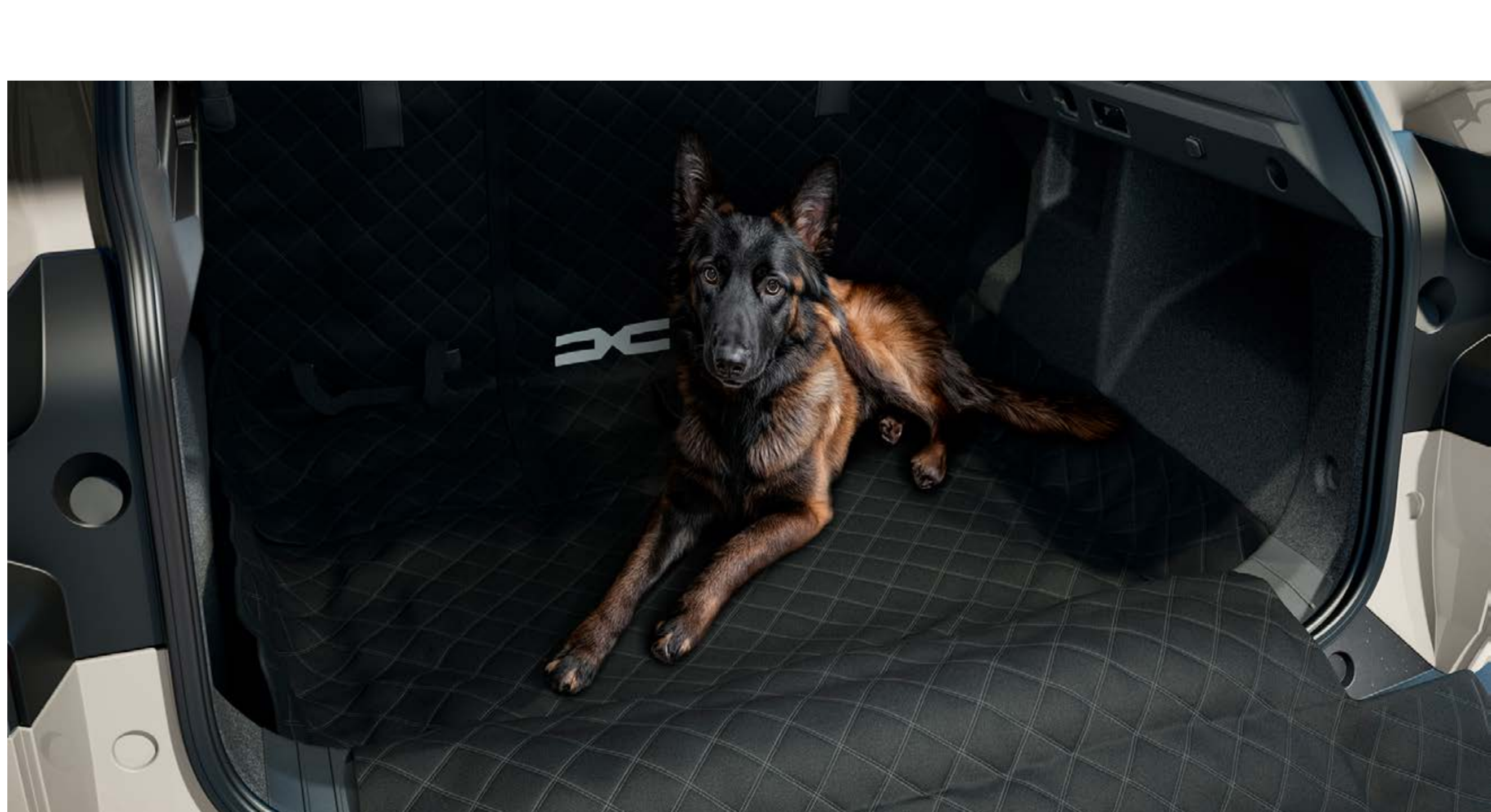

VIŠENAMENSKA ZAŠTITA ZA ZADNJA SEDIŠTA I PRTLJAŽNIK

Zaštite vaša zadnja sedišta i prtljažnik od svakodnevne prljavštine i ogrebotina sa našim svestranim prekrivačem. Ovaj praktični sistem se brzo pričvršćuje za zadnji deo sedišta sa trakama oko naslona za glavu. U prtljažniku, prekrivač se može lako sklopiti i rasklopiti i savršeno se prilagođava položaju sedišta dok pokriva ceo prostor za utovar.

(1) Za verzije koje nisu opremljene modularnim krovnim šipkama. (2) Maksimalno opterećenje 80 kg.

06. POSEBNE TEHNIČKE KARAKTERISTIKE

MOTORI

	ECO-G 100	TCe 130	TCe 130 4x4	Hybrid 140
MOTORI				
Gorivo	Benzin/TNG	Benzin / Električni blagi hibrid 48 V	Benzin / Električni blagi hibrid 48 V	Benzin / Električni blagi hibrid 230 V
Maksimalni obrtni moment Nm EEC (m.kg) pri brzini motora (o/min)	74 (100 KM) pri 4400–4900/4600–5000	96 (130 KM) pri 4500–5500	96 (130 KM) pri 4500–5500	104 (140 KM) pri 5600*
Maksimalna snaga kW EEC (ks) pri brzini motora (o/min)	160/170 pri 2200–3750/2000–3500	230 pri 2100–3500	230 pri 2100–3500	148 pri 3600
Vrsta ubrizgavanja	MPI	Direktno ubrizgavanje	Direktno ubrizgavanje	MPI
Zapremina (cm ³)	999	1199	1199	1598
Broj cilindara/ventila	3 cilindra/12 ventila	3 cilindra/12 ventila	3 cilindra/12 ventila	4 cilindra/16 ventila
Emisijska norma	E06W			
Filter za čestice ⁽¹⁾	Da			
Stop & Start ⁽²⁾	Da			

BATERIJE				
Pogonska akumulatorska baterija	/	Litijum-jonska / 48 V / 0,84 kWh	Litijum-jonska / 48 V / 0,84 kWh	Litijum-jonska / 230 V / 1,2 kWh

PERFORMANSE				
Maksimalna brzina (km/h)	168 (TNG) / 163 (benzin)	180	180	170**/160***
0–100 km/h (s)	13,2 (TNG) / 14,0 (benzin)	9,9	10,1	11,0

MENJAČ I PRENOS				
Prenos	4x2	4x2	4x4	4x2
Tip menjača / Broj brzina	6	6	6	automatski / 4+2

UPRAVLJANJE				
Upravljanje	Električni servo volan			
Prečnik okretanja od ivičnjaka do ivičnjaka (m)	10,86			

KOČENJE				
Prednje: ventilirani disk (VD) / prečnik (mm)	280	280	280/296	296
Zadnje: doboš (D) / prečnik (inči)	T9/280			

NAPLACI I PNEUMATICI				
Pneumatici	215/70 R16 100H 215/65 R17 99H 215/60 R18 98H	215/65 R17 99H 215/60 R18 98H	215/65 R17 99H Sva godišnja doba 215/60 R18 98H Sva godišnja	215/65 R17 99H 215/60 R18 98H

MASA (KG) I VOLUMENI (DM³ ILI LITRI)				
Protokol sertifikacije	WLTP ⁽⁴⁾			
Eko režim	Da			
Kapacitet rezervoara za gorivo (litara)	TNG: 51 / Benzin: 50	Benzin: 50	Benzin: 55	Benzin: 50
CO ₂ emisije (g/km)	144-149 (bencin) 126-128 (LPG)	122-129	134-142	111-116
Potrošnja u kombinovanom ciklusu (l/100 km)	6,4-6,6	5,4-5,7	5,9-6,3	4,9-5,2

MASA (KG) IN PROSTORNINA (DM³ ILI LITRI)				
Maks. Težina praznog vozila	1308	1346	1436	1422
Maksimalna dozvoljena ukupna težina tereta (MPLW)	2965	3300	3395	2620
Maks./min. nosivost ⁽⁵⁾	1765	1800	1895	1870
Maks. težina pri vučenju sa kočnicama	457/489	454/496	459/505	448/490
Maks. težina pri vučenju bez kočnica	1200	1500	1500	750
Najveća masa prikolice bez zavor	675	685	730	725
Minimalni prostor u prtljažniku ispod poklopca sa setom za popravku / sa rezervnim točkom ⁽⁶⁾ (dm ³ VDA)	453	517	456	430
Maksimalni prostor u prtljažniku sa preklapljenom zadnjom klupom sa setom za popravku/sa rezervnim točkom ⁽⁶⁾ (dm ³ VDA)	1545	1609	1548	1545
Minimalni prostor u prtljažniku ispod poklopca sa setom za popravku / rezervnom gumom (litra)	513	594	520	496
Maksimalni prostor u prtljažniku sa preklapljenom zadnjom klupom sa setom za popravku/sa rezervnom gumom (litra)	1632	1696	1635	1609

(1) Benziniski motori sa filterom čestica (DPF): radi smanjenja emisije čestica, novi benziniski motori sa direktnim ubrizgavanjem sada uključuju filter čestica u izduvnoj liniji. Filter zadržava čestice prisutne u izduvnim gasovima, a zatim ih sagoreva putem automatske i redovne regeneracije. Filter za čestice ne zahteva održavanje. (2) Starter i baterija vozila su prilagođeni za upotrebu sa Stop & Start sistemom. (3) Zvanična potrošnja i emisije prema primenljivim propisima. (4) WLTP (Svetski harmonizovani testni postupci za lakša vozila): ovaj novi protokol pruža rezultate mnogo bliže onima koji se nalaze u svakodnevnoj upotrebi u poređenju sa NEDC protokolom. CO₂ emisije se sertifikuju korišćenjem standardne, regulatorne metode. Ova metoda je identična za sve proizvođače i omogućava poređenje vozila. (5) Naznačeni teret je na najnižem nivou opreme. (6) Prema ISO standardu 3832. Kombinovana snaga unutrašnjeg sagorevanja i električnih motora. ** Maksimalna brzina sa električnim dodatnim obrtnim momentom u ograničenom vremenskom periodu. *** Maksimalna brzina samo na motoru sa unutrašnjim sagorevanjem

POGLEDAJTE CELOKUPNU SERIJSKU I OPCIONU OPREMU

DIMENZIJE

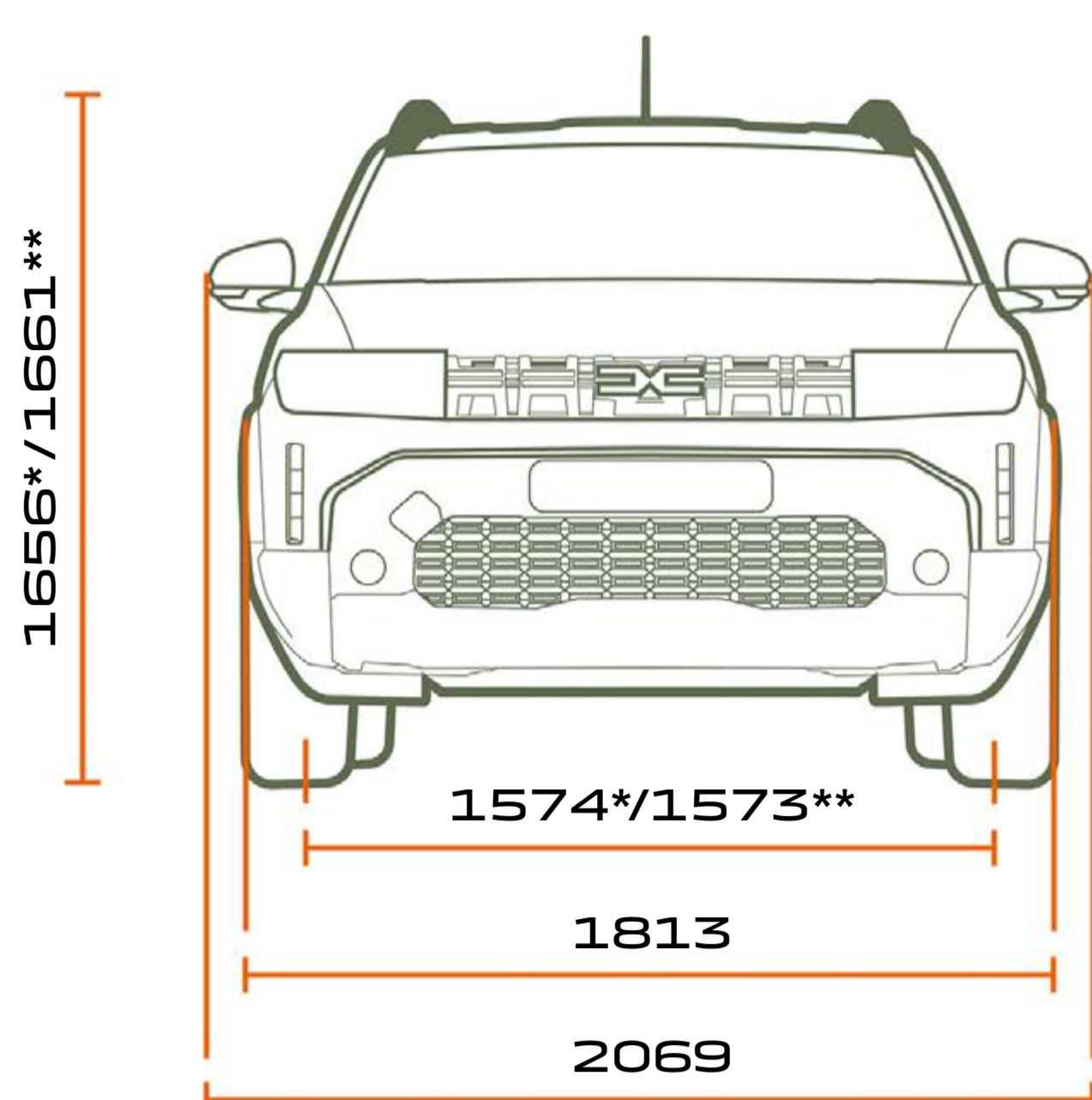

NAPRED

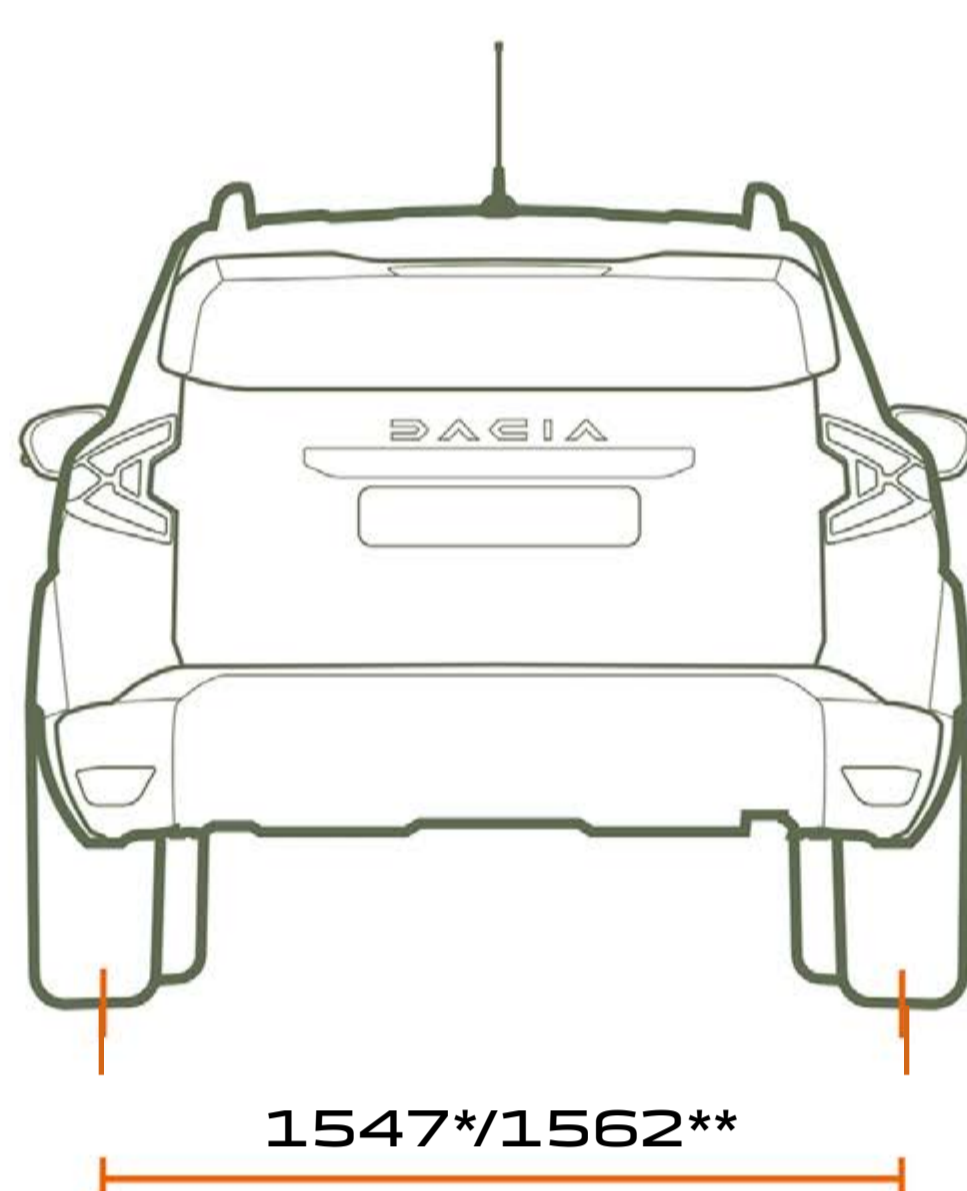

POZADI

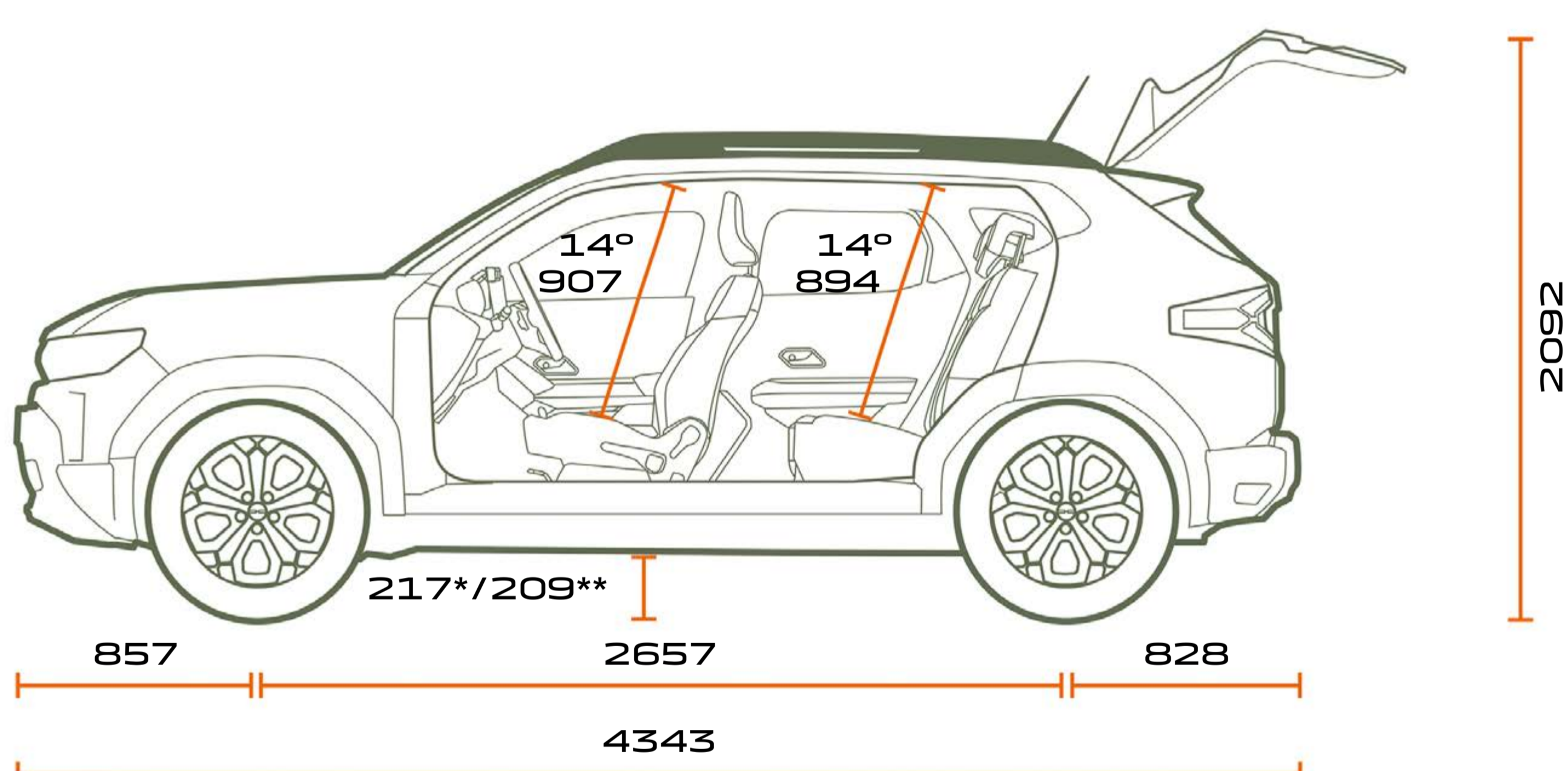

PROFIL

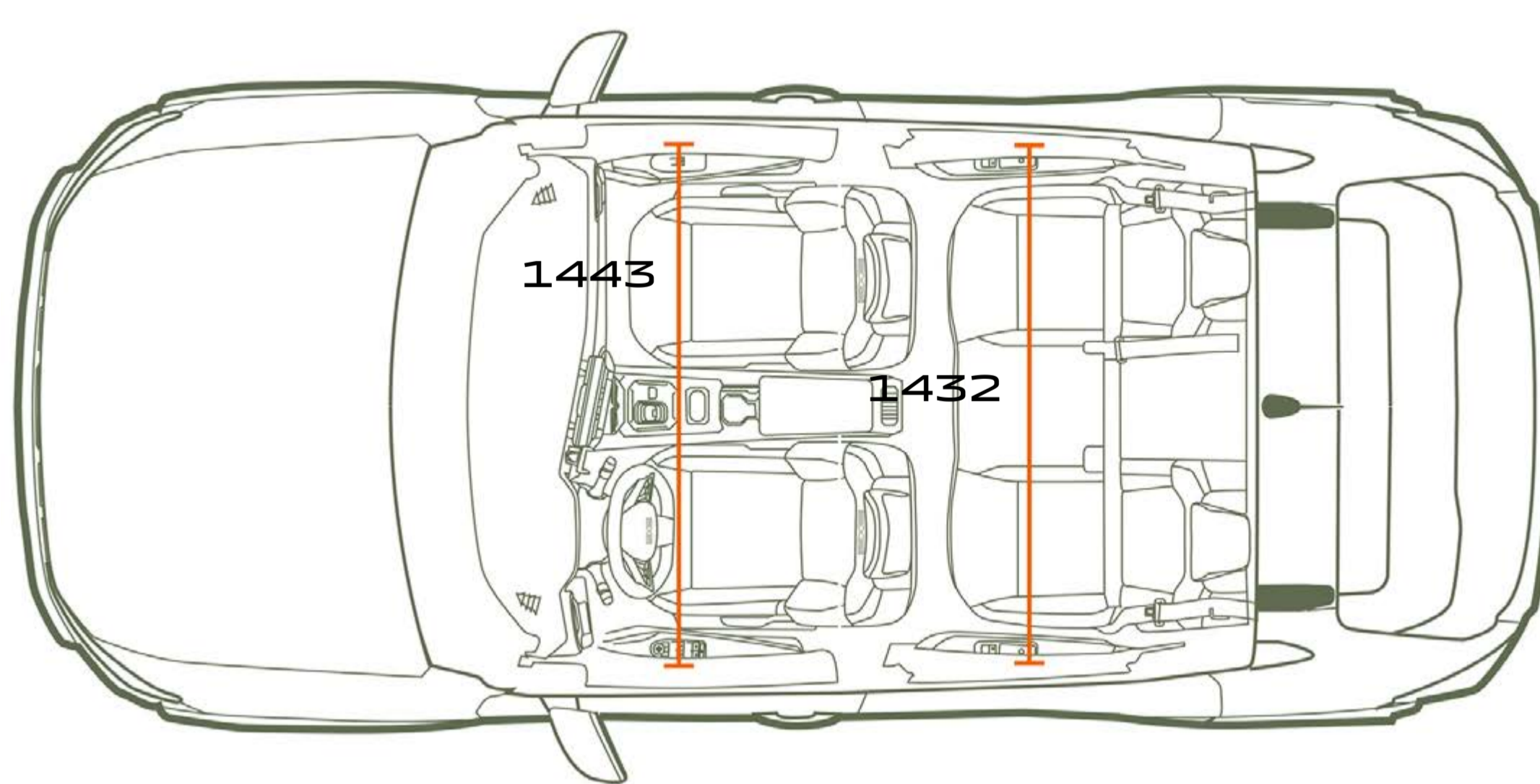

ODOZGO

**ZAPREMINA PRTLJAŽNIKA
(STANDARDNO U DM³ - VDA/LITARA)**

Minimalna zapremina prtljažnika ispod poklopca sa rezervnim točkom (4x2/4x4)	478/414
Maksimalna zapremina prtljažnika sa preklopljenom zadnjom klupom sa rezervnim točkom (4x2/4x4)	1623/1559

Dimenzije u mm.
* 4x2 verzija
** 4x4 verzija

POGLEDAJTE CELOKUPNU SERIJSKU I OPCIONU OPREMU

DACIA



Preduzeli smo sve što je u našoj moći kako bismo osigurali da je sadržaj ovog kataloga tačan i ažuran u vreme štampanja. Ovaj katalog je izrađen na osnovu predserijskih vozila i prototipova. Kao deo svoje politike kontinuiranog poboljšanja proizvoda, Dacia zadržava pravo da u svakom trenutku izmeni opisane specifikacije vozila, kao i dodatnu opremu. O ovim promenama Dacia distributeri će biti obavešteni u najkraćem mogućem roku, a ažurni podaci o tehničkim karakteristikama, emisijama CO2 i potrošnji goriva biće objavljeni na internet stranici www.dacia.rs. U zavisnosti od zemlje i verzije, oprema vozila se može razlikovati (standardna, opciona ili dodatna), ili možda nije dostupna. Za najnovije informacije, obratite se najbližem distributeru marke Dacia. Zbog tehničke ograničenosti prilikom štampanja, boje prikazane u ovom katalogu mogu se razlikovati od stvarnih boja ili materijala unutrašnjeg uređenja. Sva prava zadržava autor. Reprodukacija kataloga u bilo kojem obliku ili bilo kojim sredstvima u celini ili delovima je zabranjena bez prethodne pisane saglasnosti kompanije Dacia.

Dacia preporučuje  **Castrol**

PUBLICIS - AUTORSKA PRAVA ZA FOTOGRAFIJE: S.STAUB, P. CURTET, © RENAULT MARKETING 3D-COMMERCE
KEOS D.O.O. BEOGRAD, OMLADINSKIH BRIGADA 90V, 11000 BEOGRAD | WWW.RENAULT.RS | JUN 2024.



PREUZMITE
CENOVNIK

ZAKAŽITE PROBNU
VOŽNJU

PRONAĐITE
DILERA

SADRŽAJ 